

SPEED MAX 200

ASCIUGAMANI ELETTRICO AUTOMATICO AD ARIA

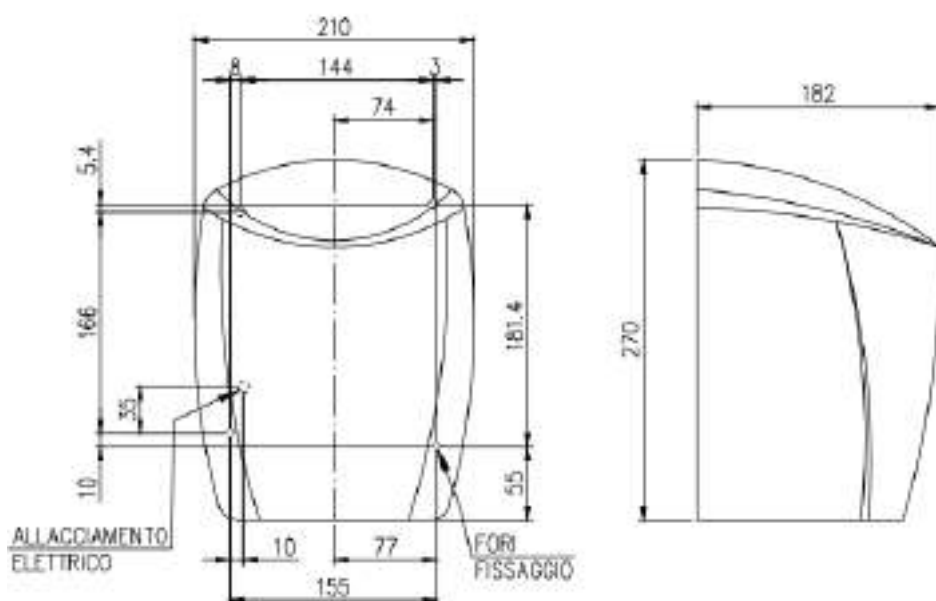

GAMMA

SM200 (b)	Smaltato bianco	SM200 (i)	Cromato lucido
-----------	-----------------	-----------	----------------

VOCE CAPITOLATO

Asciugamani elettrico ad aria compatto con azionamento a fotocellula. Coperchio in alluminio pressofuso. Dotato di un interruttore On-Off per l'inserimento della resistenza elettrica per il riscaldamento del flusso d'aria e di un generatore di anioni per la purificazione dell'ambiente per attenuare gli odori. Sistema antivandalò di spegnimento automatico dopo 50 secondi di funzionamento continuo. Grado di protezione contro l'inserimento di corpi estranei e contro l'acqua IPX1. Tempo di asciugatura medio: 10". Sistema di chiusura con viti. Tensione di esercizio: 220/240 V. Frequenza di rete: 50/60 Hz. Assorbimento totale da 550 a 1250 W. Classe di isolamento = Classe I.

ASCIUGAMANI ELETTRICO AUTOMATICO AD ARIA

CARATTERISTICHE TECNICHE

SM200	
azionamento	sensore
materiale coperchio	Alluminio
trattamento superficie	Cromato lucido /smaltato bianco
Classe di isolamento	classe I
gradi di protezione	IPX1
tensione di alimentazione	220/240V
frequenza di rete	50/60 Hz
potenza motore	550 W
resistenza	700 W
assorbimento MIN-MAX	550 W-1250 W
consumo max ad asciugatura	0.0042 KW/h 0.0018 KW/h (resistenza off)
velocità uscita aria fissa	375 km/h
portata aria	103 m ³ /h
tempo di asciugatura medio	8-12 "
rumorosità dB rilevata a 2 metri	65.3 dB a 2 metri
filtro aria	Si
ingombro apparecchio (mm)	270X210X182 LxWxH
peso	4 Kg

NORMATIVE TECNICHE DI RIFERIMENTO

EN 55014-1:2006+A1:2009 EN 61000-3-2:2006+ A1:2009+A2:2009 EN 61000-3-3:2008 EN 55014-2:1997+A1:2001+A2:2008

INSTALLAZIONE

Fissaggio a parete (vedi manuale istruzioni).

ATTENZIONE: se ci sono oggetti al di sotto dell'asciugamani, come ad esempio il piano lavabo, la distanza tra essi e la macchina deve essere almeno 400mm.

PULIZIA

Detergere con panno umido. Utilizzare detersivi neutri non abrasivi e senza solventi.

IMBALLO SINGOLO SCATOLA CARTONE

Peso: 5 Kg.

IMBALLO SU PALLET

Ingombro: 80x120 H=207 cm
n.80 pezzi per pallet, peso 422 kg.

